

## Karta produktowa

### Lusterko kosmetyczne powiększające

22.01730 / chrom



22.01730-B / czarny mat



OPIS:

- okrągłe, jednostronne, uchylne lusterko kosmetyczne powiększające
- podwójne, przegubowe ruchome ramię oraz płaska, okrągła rozeta ścienna tworzące nowoczesny design
- materiał: mosiądz, powierzchnia chrom/ czarny mat
- tafla lustra dwustronna: odbicie rzeczywiste/ powiększenie 3x
- średnica zewnętrzna tafli lustra 176 mm
- średnica lustra łącznie z ramką 200 mm
- do montażu ściennego, z niewidocznym mocowaniem pod rozetą ścienną
- w komplecie zestaw mocujący do ściany (standardowe kołki, nierdzewne wkręty)
- do użytku wyłącznie wewnątrz pomieszczeń
- waga: 1,1 kg

Wymiary w mm

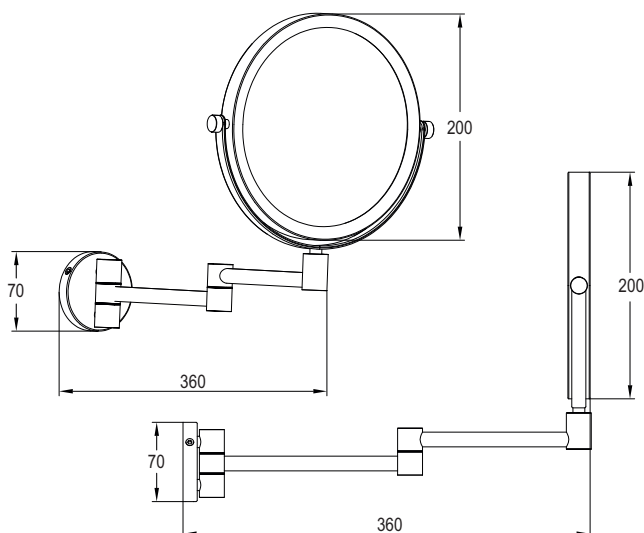

#### Pielęgnacja

Czyścić wyłącznie przy pomocy wilgotnej ściereczki i mydła, następnie wytrzeć do sucha.

Nie wolno stosować szorstkich gąbek, preparatów przeznaczonych do szorowania zawierających materiały ściernie, oraz środków chemicznych zawierających agresywne substancje typu amoniak, wybielacze kwasy, rozpuszczalniki.